

МІНІСТЕРСТВО ОСВІТИ І НАУКИ УКРАЇНИ

**ВИЩИЙ НАВЧАЛЬНИЙ ЗАКЛАД УКООПСІЛКИ
«ПОЛТАВСЬКИЙ УНІВЕРСИТЕТ ЕКОНОМІКИ І ТОРГІВЛІ»**

**ОСВІТНЬО-ПРОФЕСІЙНА ПРОГРАМА
«ГОТЕЛЬНО-РЕСТОРАННА СПРАВА»**

Другого (магістерського) рівня вищої освіти
за спеціальністю 241 Готельно-ресторанна справа
(номер та назва спеціальності)

Галузь знань 24 Сфера обслуговування
(шифр та назва галузі знань)

Кваліфікація магістр з готельно-ресторанної справи
(назва кваліфікації)

ЗАТВЕРДЖЕНО

Вченою радою Вищого навчального
закладу Укоопспілки «Полтавський
університет економіки і торгівлі»

Голова вченої ради

_____ О. НЕСТУЛЯ
(протокол № ____
від « ____ » _____ 2022 р.)

Освітньо-професійна програма
вводиться в дію з 2022 р.

Ректор _____ О. НЕСТУЛЯ
(наказ № ____
від « ____ » _____ 2022 р.)

Полтава 2022

ЛИСТ ПОГОДЖЕННЯ
освітньо-професійної програми

ПОГОДЖЕНО

№ з/п	Посада	Прізвище, ім'я, по батькові	Науковий ступінь, учене звання	Підпис
1.	Перший проректор	Педченко Наталія Сергіївна	д. е. н., професор	
2.	Директор Навчально-наукового центру забезпечення якості вищої освіти	Гасій Олена Володимирівна	к.е.н., доцент	
3.	Директор Навчально-наукового інституту денної освіти	Ткаченко Аліна Сергіївна	к.т.н., доцент	
4.	Завідувач кафедри готельно-ресторанної та курортної справи	Капліна Тетяна Вікторівна	д. т. н., професор	
5	Гарант освітньої програми	Рогова Наталія Володимирівна	к.т.н., доцент	

ВНЕСЕНО ПРОЕКТНОЮ ГРУПОЮ:

1. Рогова Н.В. – керівник проектної групи, гарант освітньої програми, доцент кафедри готельно-ресторанної та курортної справи, к. техн. н., доцент.
2. Столярчук В.М. – доцент кафедри готельно-ресторанної та курортної справи, к. техн. н., доцент.
3. Бичков Я.М. - доцент кафедри готельно-ресторанної та курортної справи, к. техн. н., доцент.

Розроблено науково-методичною групою зі спеціальності:

1. Рогова Наталія Володимирівна – керівник проектної групи, гарант освітньої програми, доцент кафедри готельно-ресторанної та курортної справи, к. техн. н., доцент;
2. Столярчук Валентина Миколаївна – доцент кафедри готельно-ресторанної та курортної справи, к. техн. н., доцент;
3. Бичков Ярослав Михайлович - доцент кафедри готельно-ресторанної та курортної справи, к. техн. н., доцент;
4. Балковий Юрій Володимирович - директором ТОВ «Аристократ 1»;
5. Плотніченко Олена Олександрівна – випускниця спеціальності «Готельно-ресторанна справа» ПУЕТ (2021 р.), старший менеджер департаменту прийому та розміщення гостей готелю «Holiday Inn Kyiv», м. Київ.;
6. Ходіс Наталія Сергіївна – здобувач другого (магістерського) рівня вищої освіти за освітньо-професійною програмою 241 «Готельно-ресторанна справа».

Освітньо-професійна програма «Готельно-ресторанна справа» розроблена на підставі Стандарту вищої освіти України другого (магістерського) рівня за галуззю знань 24 Сфера обслуговування, спеціальність 241 Готельно-ресторанна справа (затверджено та введено в дію наказом Міністерства освіти і науки України від 05.01.2021 р. № 26).

Зовнішні рецензенти

№ з/п	Прізвище, ім'я, по батькові	Науковий ступінь, шифр та назва наукової спеціальності	Учене звання (за кафедрою)	Посада та назва організації (за основним місцем роботи)

1- Загальна інформація	
Повна назва вищого навчального закладу та структурного підрозділу	Вищий навчальний заклад Укоопспілки «Полтавський університет економіки і торгівлі», інститут харчових технологій, готельно-ресторанного та туристичного бізнесу, кафедра готельно-ресторанної та курортної справи
Рівень вищої освіти	Другий (магістерський) рівень
Галузь знань	24 Сфера обслуговування
Спеціальність	241 Готельно-ресторанна справа
Освітня програма	Готельно-ресторанна справа
Форми навчання	Очна (денна); заочна (дистанційна)
Освітня кваліфікація	Магістр з готельно-ресторанної справи за спеціальністю Готельно-ресторанна справа
Кваліфікація в дипломі	Ступінь вищої освіти – Магістр Спеціальність – 241 Готельно-ресторанна справа Освітня програма – Готельно-ресторанна справа
Мова(и) викладання	Українська, англійська, російська
Інтернет-адреса постійного розміщення опису ОПП	https://vstup.puet.edu.ua/osvitno-profesijni-programy/
Наявність акредитації	Сертифікат про акредитацію спеціальності (освітньої програми) за рівнем магістр від 3 квітня 2018 р. протокол № 129 Термін дії – до 1 липня 2023р
Термін дії ОПП	На період дії сертифікату
Цикл/рівень	НРК України – 7 рівень, FQ-EHEA – другий цикл, EQFLLL – 7 рівень
Передумови	Наявність диплому бакалавра, спеціаліста, магістра. Зовнішнє незалежне оцінювання з іноземної мови та вступне випробування з фаху. Умови, визначені у положенні «Правила прийому зі змінами до Вищого навчального закладу Укоопспілки «Полтавський університет економіки і торгівлі» у 2022 році. Режим доступу: https://vstup.puet.edu.ua/dokumenty/
II - Мета та місія освітньої програми	
Мета освітньої програми	Формування загальних і спеціальних компетентностей майбутнього фахівця готельно-ресторанної справи, здатного вирішувати складні нестандартні завдання і проблеми інноваційного та дослідницького характеру в

	галузі готельно-ресторанного бізнесу. Цілі відповідають підготовці фахівців з урахуванням регіональних аспектів розвитку готельно-ресторанного бізнесу, стратегічній меті розвитку університету, зазначеній у «Стратегії розвитку вищого навчального закладу Укоопспілки «Полтавський університет економіки і торгівлі» на 2017-2022 роки» (http://puet.edu.ua/sites/default/files/strategiyi_rozvytku_puet_na_2017-2022_r.r._111.pdf).
Місія освітньої програми	«Якість надання готельно-ресторанних послуг: від національних традицій та особливостей до міжнародних вимог та стандартів», що відповідає місії Вищого навчального закладу Укоопспілки «Полтавський університет економіки і торгівлі» «Разом – до вершин професійної досконалості й життєвого успіху кожного заради процвітання України».
III – Характеристика освітньо-професійної програми	
Опис предметної області	<p>Об'єкти вивчення: готельно-ресторанна справа як сфера професійної діяльності, формування і координування організаційних, сервісних, управлінських, виробничих, технологічних, економічних, маркетингових процесів суб'єктів готельно-ресторанного бізнесу на операційному та стратегічному рівнях, методології та методи вибору напряму та теми наукового дослідження, організації науково-дослідної роботи для подальшого застосування її результатів у практичній діяльності у сфері готельно-ресторанної індустрії, інноваційні готельно-ресторанні технології; інформаційні ресурси та програми.</p> <p>Цілі навчання: підготовка фахівців, що володіють заданими загальними і професійними компетентностями, сучасним креативним і творчим мисленням, високою мотивацією для професійної діяльності та саморозвитку, що необхідно для вирішення складних проблем і завдань готельно-ресторанного бізнесу і передбачають проведення досліджень та впровадження інновацій та характеризуються невизначеністю умов і вимог.</p> <p>Теоретичний зміст предметної області: готельна справа, ресторанна справа, економіка готелів і ресторанів, принципи бізнес-проекування підприємств готельного та ресторанного господарства, технології готельних послуг та продукції ресторанного господарства, антикризового управління підприємствами</p>

	<p>готельно-ресторанної сфери, специфіки вибору маркетингових прийомів поширення інформації про готельно-ресторанні підприємства, інноваційних технологій в готельній справі, охорони праці, в обсязі, необхідному для здійснення професійної науково-дослідної та викладацької діяльності та ефективного виконання завдань інноваційного характеру</p> <p>Методи, методики та технології: Професійне володіння методами спостереження, опису, параметризації, ідентифікації, систематизації, типології та класифікації, моделювання економічних об'єктів, явищ та процесів. Методики проведення фізико-хімічних, органолептичних, аналітичних та математичних досліджень із використанням інформаційних систем та технологій. Методика викладання різних форм навчального процесу при організації підготовки фахівців у виші та при підвищенні кваліфікації кадрів у ЗГРГ. Методика проведення лекційних і практичних занять, практик, організації самостійної роботи студентів.</p> <p>Інструменти та обладнання: Глобальні асоціації та інші об'єднання з готельного та ресторанного бізнесу, публічні інформаційні портали, сайт Міністерства охорони здоров'я. Спеціальне програмне забезпечення для підприємств готельно-ресторанного господарства. Законодавча, нормативно-технічна та технологічна документація на паперових і електронних носіях, опанування графічних редакторів «Sweet home 3D», «Компас-3D», «AutoCAD».</p>
<p>Орієнтація освітньої програми</p>	<p>Освітньо-професійна. Програма передбачає оволодіння поглибленими знаннями щодо управління бізнес-процесами в сфері готельно-ресторанного бізнесу, а саме: організації готельного і ресторанного бізнесу Полтавського регіону, знання основ міжнародної готельної індустрії, психології управління, проведення ділових та протокольних заходів в готельно-ресторанній справі.</p>
<p>Основний фокус освітньо-професійної програми та спеціалізації</p>	<p>Спеціальна освіта в галузі провадження готельно-ресторанної справи.</p> <p>Програма відображає соціальне замовлення на підготовку фахівця з урахуванням аналізу професійної діяльності та вимог до змісту освіти з боку держави та окремих стейкхолдерів.</p> <p>Ключові слова: заклади готельно-ресторанного господарства, готельна індустрія, інновації в готельно-</p>

	ресторанному бізнесі, технологія готельних послуг, проектування об'єктів готельної індустрії з основами САПР, емоційним інтелект керівника, екологічна безпека, концепція загального управління якістю (TQM), психологічні компоненти управління.
Особливості програми	<p>Участь здобувачів вищої освіти у міжнародних грантових програмах: університеті міста Фоджа (Італійська Республіка) за програмою Еразмус+ КА1, University of Applied Sciences (Литовська Республіка) за програмою Erasmus+ (ЄС), Західний університет Тімішоара (Румунія), університет прикладних наук імені Яноша Кодолані (Угорщина).</p> <p>Програма передбачає можливість закордонного стажування здобувачів освіти та отримання міжнародного практичного досвіду у сфері послуг, практичну підготовку у провідних вітчизняних закладах гостинності, з залученням провідних працівників галузі, що сприяє ефективним працевлаштуванню та професійній діяльності випускника.</p> <p>Отримання навичок використовувати сучасні системи автоматизованого проектування для прийняття ефективних проектних та дизайнерських рішень щодо об'єктів готельного господарства (з можливістю отримання сертифікату з опанування графічних редакторів «Sweet home 3D», «Компас-3D», «AutoCAD»).</p>
Академічні права випускників	Продовження навчання на третьому освітньо-науковому рівні вищої освіти, що відповідає 8-му кваліфікаційному рівневі НРК у вищих навчальних закладах і наукових установах України та за кордоном. Набуття часткових кваліфікацій за іншими спеціалізаціями в системі післядипломної освіти.
Працевлаштування випускників	<p>Фахівець підготовлений до роботи в галузях економіки за КВЕД 009:2010:</p> <p>55.10 Діяльність готелів і подібних засобів тимчасового розміщування</p> <p>55.20 Діяльність засобів розміщування на період відпустки та іншого тимчасового проживання</p> <p>55.30 Надання місць кемпінгами та стоянками для житлових автофургонів і причепів</p> <p>55.90 Діяльність інших засобів тимчасового</p>

розміщування

56.10 Діяльність ресторанів, надання послуг мобільного харчування

56.21 Постачання готових страв для подій

56.29 Постачання інших готових страв

56.30 Обслуговування напоями

ДК 003:2010 Національний класифікатор

України:

1210.1* Керівники підприємств, установ та організацій

229.1* Керівні робітники апарату центральних органів державної влади

1229.3* Керівні робітники апарату місцевих органів державної влади

1229.4* Керівники підрозділів у сфері освіти та виробничого навчання

1229.6* Керівники підрозділів у сфері культури, відпочинку та спорту

1319* Керівники інших малих підприємств без апарату управління 1455 Менеджери (управителі) в готелях та інших місцях розміщення

1456 Менеджери (управителі) в закладах ресторанного господарства

2481.1. Наукові співробітники.

248 Професіонали в галузі готельної, ресторанної, санаторно-курортної справи та туризму

2482 Професіонали в галузі готельної та ресторанної справи

2483 Професіонали в галузі санаторно-курортної справи.

Випускники можуть займати первинні посади відповідно до професійних назв робіт, а також посади у тих видах діяльності, які позначено зірочкою (*), при набутті ними відповідного досвіду.

International Standard Classification of Occupations 2008 (ISCO-08):

1411 Hotel managers

1412 Restaurant managers

2351 Education methods specialists

Отримання професійних сертифікатів за результатами

	проходження виробничої практики.
Подальше навчання	Продовження навчання на третьому (освітньо-науковому) рівні вищої освіти, що відповідає 8-му кваліфікаційному рівню НРК у закладах вищої освіти і наукових установах України та за кордоном. Набуття додаткових кваліфікацій у системі освіти дорослих за іншими спеціалізаціями.
5 – Викладання та оцінювання	
Викладання та навчання	<p>Забезпечується активне використання інтерактивних методик навчання, які передбачають комбінацію лекційних, практичних та лабораторних занять із розв'язанням ситуаційних завдань, що розвивають практичні навички, розвивають лідерські навички та вміння працювати в команді.</p> <p>Студентоцентроване навчання, проблемно-орієнтоване навчання, індивідуальна освітня траєкторія, використання дистанційних технологій в освітньому процесі – система Moodle (https://el.puet.edu.ua/), Google-платформи навчання на основі самостійних досліджень тощо.</p> <p>Викладання проводиться у вигляді: лекцій, семінарів, практичних занять, самостійної роботи, індивідуальних занять, тренінгів, кейсів, ділових ігор, виконання вправ та вирішення проблемних завдань з використанням аналітичних, частково-пошукових та ін. методів, тощо.</p>
Оцінювання	Поточний та підсумковий контроль знань (опитування, контрольні та індивідуальні завдання, тестування тощо), заліки та екзамени (усні та письмові), презентації, захист звіту з практики, публічний захист кваліфікаційної роботи
VI – Перелік компетентностей випускника	
Інтегральна компетентність	Здатність розв'язувати складні задачі дослідницького та інноваційного характеру готельно-ресторанної справи

<p>Загальні компетентності</p>	<p>ЗК 1. Здатність діяти на основі етичних міркувань (мотивів).</p> <p>ЗК 2. Здатність до пошуку, оброблення та аналізу інформації з різних джерел.</p> <p>ЗК 3. Здатність до аналізу, оцінки, синтезу, генерування нових ідей.</p> <p>ЗК 4. Здатність працювати в команді.</p> <p>ЗК 5. Здатність використовувати інформаційні та комунікаційні технології.</p> <p>ЗК 6. Здатність до проведення досліджень на відповідному рівні.</p> <p>ЗК 7. Здатність приймати обґрунтовані рішення .</p> <p>ЗК 8. Здатність працювати в міжнародному контексті.</p>
<p>Спеціальні компетентності</p>	<p>СК 1. Здатність застосовувати науковий, аналітичний, методичний інструментарій, використовувати міждисциплінарні дослідження аналізу стану розвитку глобальних та локальних ринків готельних та ресторанних послуг для розв’язання складних задач розвитку готельного і ресторанного бізнесу.</p> <p>СК 2. Здатність систематизувати та синтезувати інформацію для врахування крос-культурних особливостей функціонування суб’єктів готельного та ресторанного бізнесу.</p> <p>СК 3. Здатність планувати та здійснювати ресурсне забезпечення діяльності суб’єктів готельного і ресторанного бізнесу.</p> <p>СК 4. Здатність створювати і впроваджувати продуктивні, сервісні, організаційні, соціальні, управлінські, інфраструктурні, маркетингові інновації у господарську діяльність суб’єктів готельного та ресторанного бізнесу.</p> <p>СК 5. Здатність забезпечувати ефективну сервісну, комерційну, виробничу, маркетингову, економічну діяльність суб’єктів готельного та ресторанного бізнесу.</p> <p>СК 6. Здатність координувати та регулювати взаємовідносини з партнерами та споживачами.</p> <p>СК 7. Здатність до підприємницької діяльності.</p> <p>СК 8. Здатність розробляти антикризові програми корпорацій, готельних та ресторанних мереж, суб’єктів готельного та ресторанного бізнесу.</p> <p>СК 9. Здатність забезпечувати якість обслуговування споживачів готельних та ресторанних послуг.</p> <p>СК 10. Здатність застосовувати принципи соціальної відповідальності в діяльності суб’єктів готельного та ресторанного бізнесу.</p> <p>СК 11. Здатність до самостійного опанування новими</p>

знаннями, використання інноваційних технологій у сфері готельного та ресторанного бізнесу.

СК 12. Здатність інтегрувати знання та розв'язувати складні задачі готельно-ресторанної справи у мультидисциплінарних контекстах, у нових або незнайомих середовищах за наявності неповної або обмеженої інформації.

СК 13. Здатність ставити, формалізувати і вирішувати завдання, системно аналізувати наукові проблеми, генерувати нові ідеї .

СК 14. Здатність проектувати об'єкти готельної та ресторанної індустрії за допомогою сучасних автоматизованих систем.

СК 15. Здатність розуміти екологічну концепцію підприємства готельного і ресторанного господарства та сучасні еко-тренди.

VII–Нормативний зміст підготовки здобувачів вищої освіти, сформульований у термінах результатів навчання

РН 01. Розробляти і приймати ефективні рішення з питань розвитку суб'єктів готельного та ресторанного бізнесу, враховуючи цілі, ресурси, обмеження та ризики, забезпечувати їх реалізацію, аналізувати і порівнювати альтернативи, оцінювати ризики та імовірні наслідки їх впливу.

РН 02. Вільно спілкуватись усно і письмово українською та англійською мовами при обговоренні професійних питань, досліджень та інновацій в сфері готельно-ресторанного бізнесу.

РН 03. Розробляти, впроваджувати та застосовувати сучасні методи оцінювання ефективності впровадження інновацій в готельно-ресторанному бізнесі.

РН 04. Здійснювати моніторинг кон'юнктури ринку готельних та ресторанних послуг.

РН 05. Оцінювати нові ринкові можливості, формулювати бізнес-ідеї та розробляти маркетингові заходи з за невизначених умов і вимог, що потребують застосування нових підходів, методів та інструментарію соціально-економічних досліджень.

РН 06. Відшукувати необхідні дані в науковій літературі, базах даних та інших джерелах, аналізувати та оцінювати ці дані, систематизувати й упорядковувати інформацію для вирішення комплексних задач професійної діяльності.

РН 07. Досліджувати моделі розвитку міжнародних та національних готельних і ресторанних мереж (корпорацій).

РН 08. Ініціювати, розробляти та управляти проектами розвитку суб'єктів готельного та ресторанного бізнесу із врахуванням інформаційного, матеріального, фінансового та кадрового забезпечення.

РН 09. Застосовувати спеціалізоване програмне забезпечення для розв'язання

задач управління основними та допоміжними бізнес-процесами суб'єктів готельного та ресторанного бізнесу.

РН 10. Відповідати за формування ефективної кадрової політики суб'єктів готельного та ресторанного бізнесу, організаційні комунікації, розвиток професійного знання, оцінювання стратегічного розвитку команди, підбір та мотивування персоналу на ефективне вирішення професійних завдань.

РН 11. Здійснювати дослідження та/або провадити інноваційну діяльність з метою отримання нових знань та створення нових технологій та видів послуг (продукції) в сфері готельно-ресторанного бізнесу та в ширших мультидисциплінарних контекстах.

РН 12. Зрозуміло і недвозначно доносити власні знання, висновки та аргументацію до фахівців і нефахівців, зокрема до осіб, які навчаються.

РН 13. Критично мислити, аналізувати, синтезувати інформацію при вирішенні науково дослідницьких завдань з готельно-ресторанної справи.

РН 14. Вміння розробляти просторове рішення об'єктів готельної індустрії та оформляти проектну документацію за допомогою сучасних автоматизованих систем.

РН 15. Навички обґрунтування пропозицій щодо шляхів екологізації підприємств готельно-ресторанного господарства.

VIII– Ресурсне забезпечення реалізації програми	
Кадрове забезпечення	<p>Викладання навчальних дисциплін на ОП забезпечують професорсько-викладацький склад кафедри готельно-ресторанної та курортної справи (професорів, докторів наук – 1 особа, доцентів, кандидатів наук – 8 осіб, а також науково-педагогічні працівники інших кафедр університету.</p> <p>Науково-педагогічні працівники, які реалізують виконання ОП, володіють високою педагогічною майстерністю, мають відповідну кваліфікацію, професійні компетентності та досвід у сфері освітньої та наукової діяльності. До освітнього процесу залучаються практики та професіонали у сфері послуг.</p> <p>Гарант спеціальності та науково-педагогічний склад, що забезпечує реалізацію ОП, відповідають вимогам, визначеним Ліцензійними умовами провадження освітньої діяльності закладів освіти.</p>
Матеріально-технічне забезпечення	<p>Матеріально-технічне забезпечення навчальних спеціалізованих лабораторій і кабінетів відповідає сучасним вимогам та дозволяє у повному обсязі забезпечити якісне надання освітніх послуг з навчальних дисциплін ОП. Обладнання лекційних аудиторій, лабораторій та спеціалізованих кабінетів, що забезпечують навчальний процес за ОП у відповідності до навчального плану в університеті (№/площа м²):</p> <ol style="list-style-type: none"> 1) Кабінет проектування та інформаційних технологій готельного господарства, №228/60,3; 2) Кабінет організації роботи готелю, №232/60,1; 3) Кабінет організації роботи ресторану, №535/47,1; 4) Навчальна (лекційна) аудиторія, №230/61,7; 5) Навчальні аудиторії, 112/53,1 м²; 112а/24,8; 6) Кабінет для проведення консультацій зі студентами № 231/16,1; 7) Лабораторія організації ресторанного обслуговування НВК / 1827,7; 8) Лабораторія кафедри технологій харчових виробництв і ресторанного господарства 109/100,0; 9) Лінгафонний кабінет кафедри ділової іноземної мови № 436/40,4; 10) лабораторії кафедри документознавства та інформаційної діяльності в економічних системах №131/91,8; №132/92,1; 11) лабораторія кафедри менеджменту №437/94,5;

	<p>12) спеціалізований кабінет кафедри правознавства №313/43,4;</p> <p>13) лекційні аудиторії на 56–110 посадочних місць з мультимедійним комплексом (ПК з підключенням до локальної і глобальної мереж, стаціонарний мультимедійний проектор) №213, №214, №411а;</p> <p>14) електронні читальні зали № 1 (135)/186,0, № 2 (143)/554,0;</p> <p>15) медіатека № (136)/140,7;</p> <p>16) спорткомплекс «Олімп» / 3209,4.</p> <p>Проведення практик відбувається на базі сучасних вітчизняних готельно-ресторанних комплексів та за кордоном (у Туреччині, Болгарії, Польщі, Німеччині, США, Китаї).</p>
Інформаційне та навчально-методичне забезпечення	<p>Викладання усіх навчальних дисциплін, написання кваліфікаційної роботи, проходження навчальних та виробничих практик забезпечено підручниками, навчально-методичними посібниками, методичними рекомендаціями, програмами практик та авторськими дистанційними курсами викладачів ПУЕТ.</p>

IX – Академічна мобільність

Національна кредитна мобільність	<p>Здобувачі можуть навчатися, стажуватися чи проводити наукову діяльність в іншому закладі вищої освіти або науковій установі на території України. Для цього їм встановлюється індивідуальний графік навчання, який дозволяє виконувати навчальний план дистанційно.</p>
Міжнародна кредитна мобільність	<p>Здобувачі на основі двосторонніх договорів між Університетом та навчальними закладами країн-партнерів мають можливість взяти участь у великій кількості різноманітних програм академічної мобільності, таких як Global UGRAD (США), «Mevlana» (Туреччина), Erasmus+ (ЄС), Katowice School of Economics (Республіка Польща) Utenos kolegija, University of Applied Sciences (Литовська Республіка); Universidad de Granada (Королівство Іспанія); Vidzeme University of Applied Sciences (Латвійська Республіка); West University of Timisoara (Румунія); Mardin Artuklu University (Турецька Республіка).</p>
Навчання іноземців та осіб без громадянства	<p>Не передбачено.</p>

2. Перелік компонентів освітньо-професійної програми та їх логічна послідовність

2.1. Перелік компонентів ОПП

Позначення	Компоненти освітньої програми	Кількість кредитів	Форма підсумкового контролю (екзамен / ПМК)
	Обов'язкові освітні компоненти	43	
	<i>1. Цикл загальної підготовки</i>	12	
OK1	Методологія і організація наукових досліджень	3	екзамен
OK2	Безпека: Охорона праці в галузі. Цивільний захист	3	екзамен
OK3	Сервісологія	3	залік
OK4	Психологія управління та конфліктологія	3	екзамен
	<i>2. Цикл професійної підготовки</i>	31	
OK5	Екологізація готельно-ресторанного господарства	3	залік
OK6	Інноваційні технології в готельно-ресторанному господарстві	5	екзамен
OK7	Моделювання інноваційних процесів	3	залік
OK8	Менеджмент персоналу бізнесу	3	екзамен
OK9	Менеджмент якості готельно-ресторанного бізнесу	3	залік
OK10	Курсова робота зі спеціальності	3	
OK11	Автоматизоване проектування об'єктів готельної індустрії	4	залік
OK12	Стратегічний маркетинг	3	залік
OK13	Світове готельне господарство (англійською мовою викладання)	4	залік
	Вибіркові навчальні дисципліни	25	
	<i>Цикл професійної підготовки</i>	15	
ВК1	Навчальна дисципліна 1	5	залік
ВК2	Навчальна дисципліна 2	5	залік
ВК3	Навчальна дисципліна 3	5	залік
	<i>Цикл загальної підготовки</i>	10	
ВК4	Навчальна дисципліна 1	5	залік
ВК5	Навчальна дисципліна 2	5	залік
	3. Практична підготовка	12	
OK14	Науково-педагогічна	2	залік
OK15	Виробнича	4	залік
OK16	Переддипломна практика	3	залік
	Атестація		
OK17	Кваліфікаційна робота	13	
	РАЗОМ	90	

Перелік вибіркових освітніх компонент оновлюється щороку та розміщується на сайті університету <http://puet.edu.ua/uk/vibirkovi-disciplini>

№	Семестр, обсяг	Послідовність вивчення компонентів освітньої програми
---	----------------	---

	навантаження в кредитах	
1.	1-й семестр, 30 кредитів	OK1, OK2, OK5, OK6, OK7, OK8, OK9, OK3, OK11
2.	2-й семестр, 30 кредитів	OK4, OK10, OK12, OK14, OK15 (BK1, BK2, BK3)
3.	3-й семестр, 30 кредитів	OK 13, (BK4, BK5) OK16, OK17

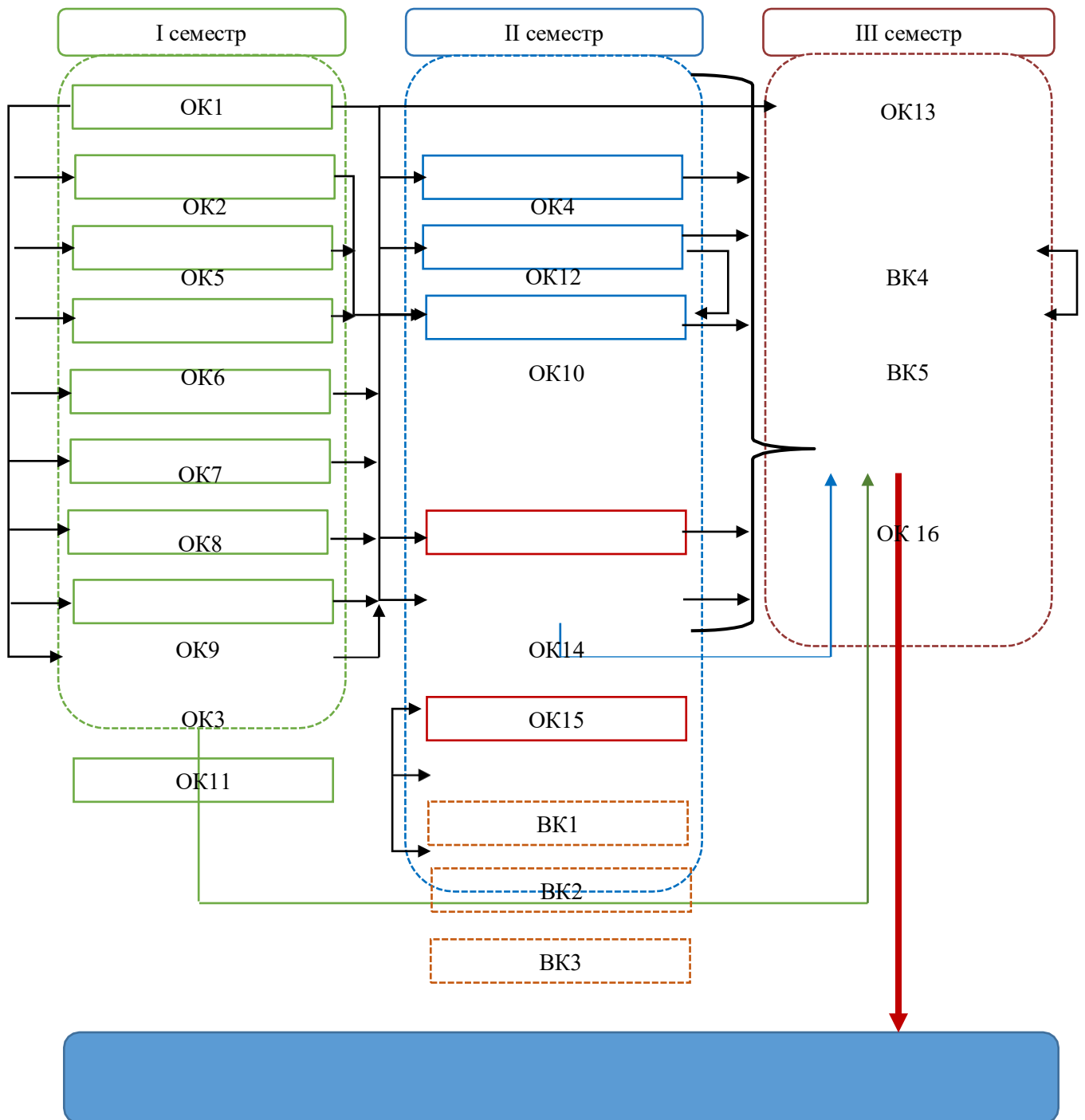

Захист кваліфікаційної роботи (OK17)

3. Форма атестації здобувачів вищої освіти

Форми атестації здобувачів вищої освіти	Атестація здійснюється у формі публічного захисту кваліфікаційної роботи
Вимоги до кваліфікаційної роботи	<p>1. Кваліфікаційна робота дає змогу виявити рівень засвоєння студентом теоретичних знань та практичної підготовки, здатність до самостійної роботи на первинних посадах відповідно до узагальненого об'єкта діяльності. Її мета – розв'язання комплексу наукових і прикладних завдань відповідно до узагальненого об'єкта діяльності на основі застосування системи теоретичних знань і практичних навичок для вирішення конкретних завдань щодо вдосконалення управління на підприємствах готельно-ресторанного господарства, ініціювання до впровадження інновацій у їх діяльність відповідно до узагальненого об'єкта діяльності магістра зі спеціальності 241 Готельно-ресторанна справа.</p> <p>2. Тема роботи має відображати проблематику функціональних напрямів управлінської діяльності і конструюватися на основі виробничих функцій та типових завдань діяльності, що формують складові професійної компетентності магістра.</p> <p>3. Виклад змісту кожного питання роботи має бути цілісним, логічним, доказовим, пояснювальним та науково аргументованим. Робота має відповідати таким вимогам і містити: - системний аналіз проблеми відповідно до предмета наукового дослідження; - реальні обґрунтовані пропозиції щодо вдосконалення управлінської діяльності на досліджуваному об'єкті, актуальні для впровадження у практику суб'єктів господарювання; - елементи наукової новизни з предмета дослідження; - бути належно оформленою і мати всі необхідні супровідні документи.</p> <p>4. Науковий керівник зобов'язаний при здійсненні рубіжного контролю підготовки кваліфікаційної роботи забезпечити її перевірку на наявність порушення студентами правил професійної етики, зокрема плагіату. Під плагіатом розуміється наявність прямих запозичень без відповідних посилань на всі друкарські й електронні джерела, захищені раніше кваліфікаційні роботи і дисертації. Виявлення плагіату - є підставою для недопущення роботи до захисту (про дану перевірку студент попереджається завчасно при затвердженні теми та плану роботи).</p> <p>5. Захист кваліфікаційної роботи відбувається прилюдно на</p>

	<p>відкритому засіданні Екзаменаційної комісії. Кваліфікаційна робота перевіряється на плагіат (http://puet.edu.ua/sites/default/files/polozhennya_pro_zapobigannya_vypadkiv_akademichnogo_plagiatu.pdf) та оприлюднюється у репозитарії університету (http://dspace.puet.edu.ua/).</p>
<p>Вимоги до публічного захисту (демонстрації) (за наявності)</p>	<ol style="list-style-type: none"> 1. Оцінювання рівня якості підготовки магістра здійснюють члени Екзаменаційної комісії на основі встановлених правил, принципів, критеріїв, системи і шкали оцінювання. 2. Об'єктом оцінювання якості підготовки магістра, є сукупність знань, умінь і навичок, набутих компетенцій, відтворених у процесі виконання та захисту кваліфікаційної роботи. 3. Оцінювання рівня якості підготовки магістра здійснюється членами Екзаменаційної комісії на основі принципів: об'єктивності, індивідуальності, комплексності, етичності, диференційованого та компетентнісного підходу з урахуванням набутої системи типових універсальних і спеціальних професійних компетенцій за складовими: дотримання Законів України та інших нормативних актів, що регулюють господарську діяльність підприємств; розширення комунікаційних зв'язків на рівні господарюючих суб'єктів України; використання методів економічного аналізу та планування господарської діяльності готельно-ресторанних підприємств різних форм власності та організаційної побудови; визначення ефективності технічних нововведень та елементів інфраструктури підприємства; застосування сучасних інформаційних технологій, методів прогнозування та моделювання стратегії поведінки на ринку, обґрунтування управлінських рішень. 4. Рівень якості підготовки магістра визначається за системами оцінювання: Європейською кредитнотрансферною системою (ЄКТС) (за шкалою «А», «В», «С», «О», «Е», «РХ», «Р»); національною (за шкалою «відмінно», «добре», «задовільно», «незадовільно»); системою ВНЗ (за 100-баловою шкалою); комплексною (поєднання ЄКТС, національної системи та / або системи оцінювання ВНЗ). 5. Критерії оцінювання рівня якості підготовки магістра за результатами виконання і захисту кваліфікаційної роботи наводяться у Положенні про кваліфікаційну роботу та Методичних рекомендаціях до виконання кваліфікаційної роботи варіативної компоненти стандартів вищої освіти Вищого навчального закладу Укоопспілки «Полтавський університет економіки і торгівлі», основні положення яких відповідають вимогам вищої освіти.

	6. Рішення щодо підсумкового оцінювання приймається більшістю голосів членів ЕК за результатами публічного захисту з урахуванням висновків наукового керівника та рецензента.
Документи, які отримує випускник на основі успішного проходження атестації	Документ встановленого зразка про присудження ступеня магістра із присвоєнням кваліфікації: Магістр з готельно-ресторанної справи.

4. Матриця відповідності програмних компетентностей компонентам освітньо-професійної програми

Компетентності ОПП	Компоненти ОПП												
	ОК01	ОК02	ОК03	ОК04	ОК05	ОК06	ОК07	ОК08	ОК09	ОК10	ОК11	ОК12	ОК13
Загальні компетентності													
ЗК01			+	+	+	+	+	+					
ЗК02	+					+				+		+	+
ЗК03	+				+	+				+	+	+	
ЗК04		+	+					+	+	+	+	+	
ЗК05	+	+	+	+		+		+	+	+	+	+	+
ЗК06	+									+		+	+
ЗК07	+	+	+	+	+		+	+	+	+	+	+	
ЗК08	+	+	+				+		+	+			+
Спеціальні компетентності													
СК01	+					+				+			+
СК02	+		+		+		+					+	
СК03		+				+		+	+	+			
СК04	+				+	+	+		+	+	+	+	
СК05			+	+	+		+	+	+	+	+	+	
СК06			+				+						+
СК07				+		+	+	+	+			+	+
СК08			+	+		+				+		+	+
СК09		+	+	+	+	+	+	+	+	+			
СК10		+	+	+					+	+			+
СК11	+					+				+		+	
СК12	+									+		+	
СК13	+					+				+		+	
СК14		+									+		

Компетентності ОПП	Компоненти ОПП												
	OK01	OK02	OK03	OK04	OK05	OK06	OK07	OK08	OK09	OK10	OK11	OK12	OK13
СК15		+			+	+						+	

**1. Матриця забезпечення програмних результатів навчання
відповідними компонентами освітньо-професійної програми**

Програмні результати навчання	Компоненти ОПП												
	ОК01	ОК02	ОК03	ОК04	ОК05	ОК06	ОК07	ОК08	ОК09	ОК10	ОК11	ОК12	ОК13
ПР01	+	+			+	+		+	+	+			
ПР02			+	+			+			+		+	
ПР03	+					+			+	+		+	
ПР04	+				+					+			+
ПР05	+					+						+	+
ПР06	+	+								+	+		
ПР07	+						+		+	+			+
ПР08	+	+					+				+		
ПР09		+									+	+	
ПР10			+	+			+	+				+	
ПР11	+				+	+				+		+	
ПР12	+	+	+	+				+				+	
ПР13	+					+							
ПР14	+									+	+		
ПР15	+				+					+		+	

Гарант освітньої програми _____ **Наталія Рогова**
(підпис) (ім'я, прізвище)